

Prinzing GmbH Anlagentechnik und Formenbau, 89143 Blaubeuren, Deutschland

## Neue Fertigungsanlage für Schachtelemente in Frankreich

Die Firma Sarbeton mit Sitz in Keskastel, Frankreich, liegt an der Grenze zwischen den Regionen Lothringen und Elsass. Sarbeton ist ein namhafter Hersteller von Betonprodukten verschiedenster Arten. Das Lieferprogramm umfasst unter anderem Transportbeton, Betonrohre, Schachtelemente und Sonderbauwerke. Zur Herstellung der Schachtelemente hat man sich für eine Tornado-Fertigungsanlage der Firma Prinzing aus Blaubeuren, Deutschland, entschieden. Diese Entscheidung traf Herr Angermüller, Präsident der Firma Sarbeton, aufgrund langjähriger Erfahrungswerte. Sarbeton übernahm 2002 die Firma Cilor, die bereits seit 1993 eine Tornado von Prinzing besitzt.



Firma Sarbeton in Keskastel, Frankreich



Zuführen der Untermuffen

Die Firma Sarbeton hatte genaue Vorstellungen, wie eine Produktionsanlage für die vorhandene Produktpalette auszusehen hat. Zur Produktion von Schachtringen und Schachtkonen sollte eine flexible, platzspa-

rende und möglichst leistungsfähige Anlage zum Einsatz kommen. Die Tornado aus dem Hause Prinzing in Blaubeuren erfüllt alle diese Anforderungen und kann zusätzlich noch mit sehr kurzen Umbauzeiten aufwar-

ten. Weiterhin sollte durch Einsatz von Handlungssystemen die körperliche Arbeit erleichtert werden und die Tagesproduktion ansteigen. ▶



Bestücken des Steigbügelmagazins



Automatisches Einlegen der Transportanker



Unsere weltweit über 100 Mitarbeiter sorgen für eine saubere Umwelt.  
**DS Group**

**Innovative  
Dichtsysteme für  
den Kanalbau**

[www.dsseals.com](http://www.dsseals.com)



**DS Dichtungstechnik GmbH**  
Lise-Meitner-Straße 1  
48301 Nottuln, Germany  
Telefon: +49 (0)2502/2307-0  
Telefax: +49 (0)2502/23 07-30  
E-Mail: [info@dsseals.com](mailto:info@dsseals.com)

**DS Steinhoff Polska Sp. z o.o.**  
ul. Szafarnia 10  
80-755 Gdąnsk, Poland  
Telefon: +48 (0) 58 / 7 41 55 80  
Telefax: +48 (0) 58 / 7 41 55 81  
E-Mail: [info@dsseals.pl](mailto:info@dsseals.pl)

**DS Steinhoff Austria GmbH**  
Prosdorf 33  
8081 Heiligenkreuz am Waasen, Austria  
Telefon: +43 (0) 31 35 / 8 09 03  
Telefax: +43 (0) 31 35 / 8 09 04  
E-Mail: [info@dsseals.at](mailto:info@dsseals.at)

**DS Steinhoff CS s.r.o.**  
Rosinska cesta 13  
010 08 Žilina, Slovakia  
Telefon: +421 911 977 425  
Telefax: +4212 33016489  
E-Mail: [cs@dsseals.com](mailto:cs@dsseals.com)





Elektroabfahrwagen



Tornado 150/150

## Die Fertigungsanlage

Die solide Fertigungsanlage Tornado der Firma Prinzing entsprach genau den Vorstellungen der Sarbeton - Geschäftsleitung, die auf große Flexibilität und bewährte Technik setzt. Die Konstruktion der Anlage, die im Grundprinzip seit über 30 Jahren gebaut wird, überzeugt durch ihre robuste und offene Bauweise. Somit ist das problemlose Einfügen von Handlingskomponenten möglich.

Bei Sarbeton sind folgende Handling-Systeme im Einsatz:

- Untermuffenstapelstation
- Untermuffenreinigung
- Untermuffenölstation
- Untermuffeneinleger
- Ankerautomat
- Steigbügelmagazin

Der Ablauf beginnt mit dem Anliefern eines Stapels Untermuffen, der wahlweise mit dem Gabelstapler oder dem Elektroabfahrwagen erfolgen kann. Diese Untermuffen werden in die Stapelstation gestellt und von dieser vereinzelt. Der Weitertransport in die Reinigungsstation erfolgt auf einem Kettenförderer. Im Anschluss wird die Stahluntermuffe mittels Schabern und Bürsten von Betonanhaftungen gereinigt. Nach dem Einölen mit speziellem Schalungsöl wird die Untermuffe der Produktionsstelle zugeführt. Gleichzeitig und ohne Zeitverlust werden die Steigbügel unterflur dem Segment im Formkern übergeben. Ebenfalls im gleichen Zeitfenster werden automatisch zwei Transportanker dem Formmantel übergeben, die später wie auch die Steigbügel direkt in das Produkt eingerüttelt werden. Somit hat der Maschinenbediener nur noch das Abfahren mit dem Elektrotransportwagen zu erledigen.

Die Kosten- und Zeiteinsparung sowie die wesentlich besseren Arbeitsbedingungen für den Maschinenbediener standen bei der Auswahl der Handlingskomponenten im Vordergrund. Eine sehr kompakte Anordnung macht die Anlage übersichtlich und bedienerfreundlich.

## Zusammenfassung

Die Tornado 150/150 (max. Nennweite 1.500 mm und max. Bauhöhe 1.500 mm) erfüllt höchste Ansprüche in Bezug auf die Qualität der Betonprodukte. Die automatische Anlage ist einfach in ihrem Aufbau sowie wartungs- und bedienerfreundlich. Somit ist die Firma Sarbeton in der Lage, sich dem Markt anzupassen und ihren Kunden qualitativ hochwertige Schachtelemente anzubieten.

## WEITERE INFORMATIONEN



PRINZING GmbH Anlagentechnik und Formenbau  
 Zum Weissen Jura 3  
 89143 Blaubeuren, Deutschland  
 T + 49 73 441720 · F + 49 73 4417280  
[info@prinzing-gmbh.de](mailto:info@prinzing-gmbh.de) · [www.prinzing-gmbh.de](http://www.prinzing-gmbh.de)  
[www.top-werk.com](http://www.top-werk.com)



SARBETON  
 Route de Herbitzheim  
 67260 Keskastel, Frankreich  
 T +33 3 88001355 · F +33 3 88003558  
[sarbeton@wanadoo.fr](mailto:sarbeton@wanadoo.fr) · [www.sarbeton.com](http://www.sarbeton.com)

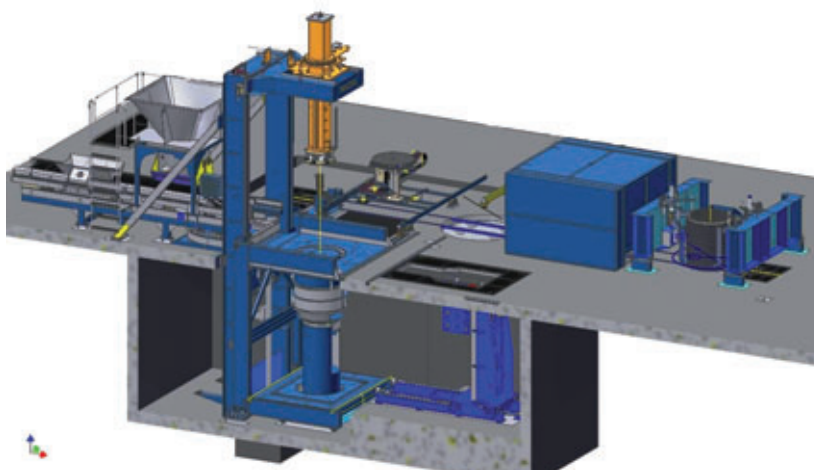

3-D-Darstellung der Gesamtanlage